

CLARO DUO

사용 설명서

제품명 CLARO DUO

모델명 CH1-10W0K 시리즈

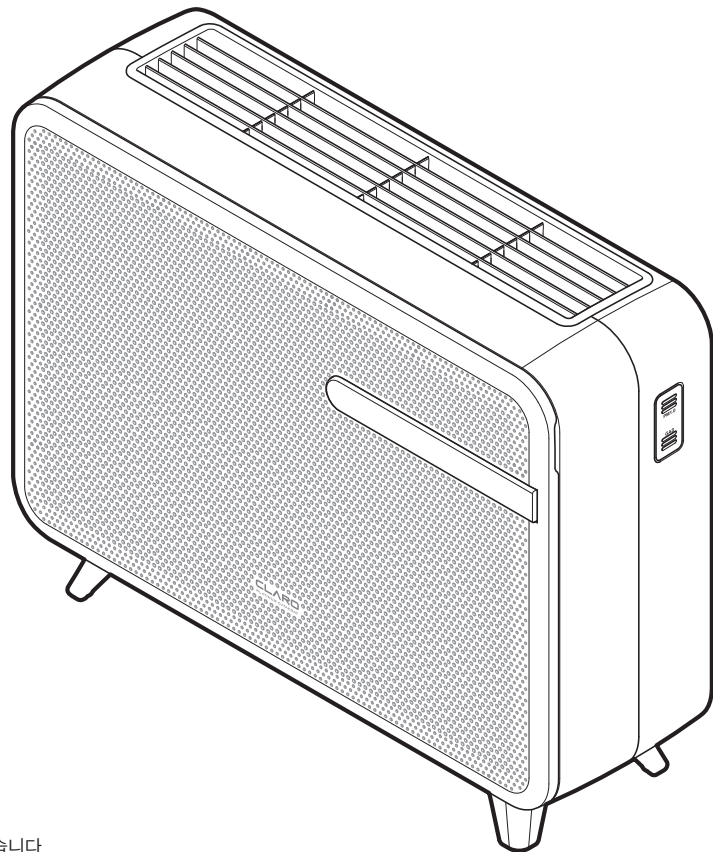

본 제품을 사용하기 전에 설명서를 주의해서 읽고 올바른 사용을 숙지하십시오.
제품 모델에 따라 사용 설명서의 내용이 다를 수 있으며, 예고 없이 내용이 변경될 수 있습니다.
본 제품은 국내(대한민국)용으로 전원과 전압이 다른 해외에서는 사용할 수 없습니다.
살균 기능 구동 시 본 제품의 공기 살균 토출구에서 따뜻한 바람이 나올 수 있습니다.
작동 전 필터의 비닐 포장은 제거해 주십시오.

서문

본 사용 설명서는 CLARO DUO 공기살균기의 주요 기능과 사용법을 설명합니다.

제품을 사용하기 전에 반드시 본 사용 설명서의 내용을 충분히 숙지하시기 바랍니다.

저작권

CLARO DUO 공기살균기 제품과 상기 문서에 대한 저작권을 포함한 지적재산권은 (주)이엠따블유에 있으며, (주)이엠따블유가 명시적으로 허용하지 않은 사용, 복사, 제 3자에 공개, 배포는 엄격히 금지됩니다.

Copyright © 2021 EMW Co., Ltd. All rights reserved

CLARO
DUO

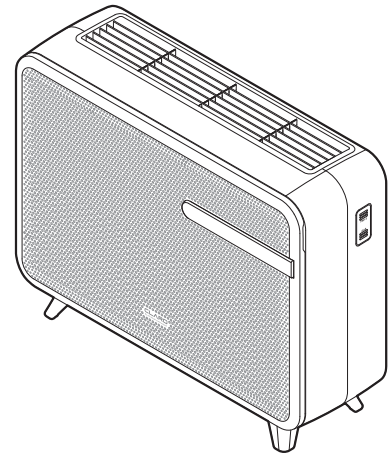

목차

소개	2	유지 보수	15
제품의 특성	2	프리 필터 청소	15
백금 나노 살균 시스템	2	필터 교환	16
3단계 공기 청정 시스템	2	필터 교환 주기	17
자동 오염 감지 시스템	2	기타 유지 보수	17
2-Way 설치 방식	2		
제품 구성 및 각부 명칭	3	문제 발생 시 점검 및 조치 방법	18
사용 준비 및 설치 환경	4	제품 규격	19
설치 환경	4	고객 지원	20
설치 전 주의 사항(스탠드 / 벽걸이 방식 공용)	4	고객의 권리	20
설치 방법(벽걸이 방식)	5	유상서비스(고객의 비용부담)에 대한 책임	20
기능 설명	6	고객 서비스 안내	20
조작 버튼	6	소비자 분쟁해결 기준 안내	21
알림 및 디스플레이	7	폐가전제품 처리	22
공기청정도 가이드	8	고객 개인 정보 취급 정책	22
사용 방법	9	제품 보증서	23
제품 작동하기	9	CLARO	24
안전을 위한 주의 사항	10	필터 관리 카드	25
전원	10		
설치	11		
사용	12		
청소 / 유지보수	13		
운반	14		

소개

제품의 특성

CLARO DUO 공기살균기는 엄격한 품질 관리와 단계별 공정 검사를 통과했으며, 공기 청정 및 살균 효과를 내기 위해 설계되었습니다.

백금 나노 살균 시스템

공기 중의 바이러스, 세균, 박테리아, 알레르겐 등을 제거하며 안심 살균 백금필터는 교체 없이 반영구적 사용이 가능한 기술입니다.

3단계 공기 청정 시스템

‘프리필터 - 탈취필터 - 집진필터’ 3단계의 복합 공기청정 시스템으로 미세먼지부터 악취까지 한 번에 제거합니다.

자동 오염 감지 시스템

제품 내부에 장착된 먼지센서와 GAS 오염 감지 센서가 공기의 오염도를 파악하여 알려주고, 제품의 공기 청정 및 살균 기능을 자동으로 제어합니다.

2-Way 설치 방식

스탠드 방식 및 벽걸이 방식 중에서 어떤 방식으로든 제품을 설치할 수 있으므로 공간의 활용도가 높습니다.

제품 구성 및 각부 명칭

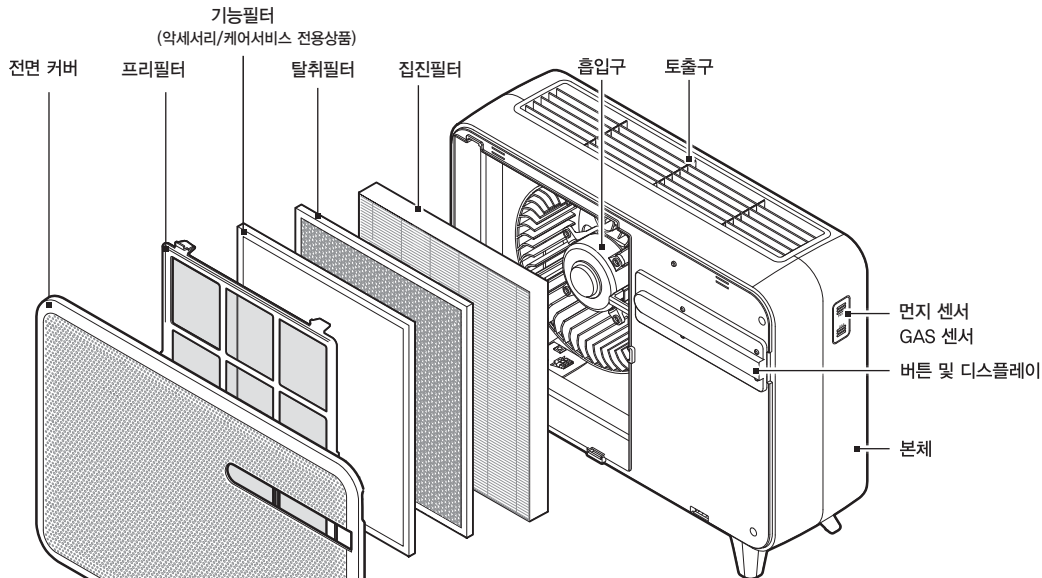

기능필터는 케어서비스형 상품 전용 필터로 초기 약세서리로 제공되는 1회분 이외에 12개월 주기로 배송되는 셀프관리형 패키지에는 포함되지 않습니다. [권장 교체 주기 6개월]

사용 준비 및 설치 환경

설치 환경

제품의 올바른 작동과 사용자의 안전을 위해 평평하고 흔들림이 없는 장소에 설치하십시오.

또한 습도가 높거나 물기가 많은 장소는 피해 주시기 바랍니다.

외출 중 어린이나 반려동물로 인해 발생할 수 있는 안전사고를 고려하여 설치 및 사용해 주십시오.

설치 전 주의 사항(스탠드 / 벽걸이 방식 공용)

- ✓ 본 제품은 AC220V 전용이므로 전원을 연결하기 전에 전압을 꼭 확인하십시오.
- ✓ 본 제품은 실내용이므로 실외에는 설치하지 마십시오.
- ✓ 직사광선이 닿거나 화기가 있는 곳에 설치하지 마십시오.
- ✓ 제품이 떨어지지 않도록 설치용 브래킷을 완전히 고정한 후 설치하십시오.
- ✓ 본 제품은 환풍 시설이 아닌 공기 살균기입니다. 환기팬이나 레인지 후드 대신 사용하지 마십시오.
- ✓ 필터의 성능 보호를 위해 제품 출고 시 필터는 비닐 포장되어 제공됩니다.
제품 사용 전 반드시 비닐 포장을 제거해 주십시오.
비닐 포장을 제거하지 않을 경우, 제품이 고장 나거나 과열로 화재가 발생할 수 있습니다.

설치 방법(벽걸이 방식)

- ✓ 제품을 설치할 장소 근처에서 본 제품의 포장 박스를 제거하십시오.
- ✓ 제품 포장 박스에 동봉된 벽걸이설치가이드의 순서대로 설치하십시오.
- ✓ 설치용 브래킷의 간격을 맞춰 벽면에 완전히 고정하십시오.
- ✓ 본체 뒷면의 실리콘 커버를 제거하십시오.
- ✓ 본체의 고정 부분에 브래킷을 완전히 걸어주십시오.
- ✓ 설치 후 떨어지지 않는지 확인하신 후 사용하십시오.
- ✓ 벽체파손에 의한 제품 손상에 대해서는 책임지지 않습니다.

기능 설명

조작 버튼

본체 버튼



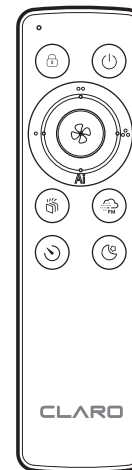

	전원	기본 운행 동작 / 종료
	취침 / 잠금모드	저소음모드(LED 야간모드) ※ 길게 누를 경우 잠금모드 설정(L표시) / 해제(U표시)
	꺼짐예약	1 / 2 / 4 / 8 시간 꺼짐 예약
	공기청정	약 / 중 / 강 / 자동 모드 공기 청정
	공기살균	백금 나노 공기 살균 4시간 주기 / 해제 / 2시간 주기 ※LED 램프는 살균모드 중에만 켜집니다.
	PM전환	미세먼지(PM10) / 초미세먼지(PM2.5) 농도 수치 전환
	청정모드 (리모컨)	약 / 중 / 강 / 자동 모드 공기 청정
	잠금모드 (리모컨)	잠금모드 설정 / 해제

리모컨



알림 및 디스플레이



 GAS	GAS / VOCs 오염 알림	일산화탄소(CO), 휘발성 유기 화합물(VOCs) 등 가스 오염 시 적색 LED 점등
 PM	공기질 색상 알림	미세먼지(PM10), 초미세먼지(PM2.5) 오염도 색상 알림 (청: 좋음 / 녹: 보통 / 황: 나쁨 / 적: 매우 나쁨) ※ 뒷장의 공기청정도 가이드를 참고하십시오.
PM2.5 PM10	먼지 크기 표기	측정된 미세먼지(PM10) / 초미세먼지(PM2.5) 농도 확인
	먼지 농도 수치 표기	미세먼지(PM10) / 초미세먼지(PM2.5) 먼지 농도 수치 표기 ※ 공기질 색상 알림 버튼을 누르면 PM2.5 / PM10 수치를 변경할 수 있습니다.

공기청정도 가이드

- ✓ 제품에 표시되는 공기청정도와 오염 수치는 실시간으로 센서에서 측정된 수치입니다.
이 수치는 제품 사용 환경에 따라 환경부의 가이드와 다소 차이가 있을 수 있습니다.

공기질 상태 표시	좋음	보통	나쁨	매우 나쁨
알림 색상	청색	녹색	황색	적색
초미세먼지 (PM2.5)	0 ~ 15	16 ~ 50	51 ~ 100	101 ~
미세먼지 (PM10)	0 ~ 30	31 ~ 80	81 ~ 150	151 ~

(단위 $\mu\text{g}/\text{m}^3$)

사용 방법

제품 작동하기

- ✓ 제품에 전원이 연결되면 제품은 대기 상태가 됩니다.
- ✓ 전원 버튼을 누르면 제품이 공기 청정과 살균은 자동 모드로 구동됩니다.

구분	버튼	기능	
전원	1회	제품 시작(공기 청정과 살균은 자동 모드로 구동)	
	2회	전원 종료	
공기청정	1회	공기 청정 약 모드	※ 리모컨에서는 ●를 눌러주세요.
	2회	공기 청정 중 모드	※ 리모컨에서는 ●●를 눌러주세요.
	3회	공기 청정 강 모드	※ 리모컨에서는 ●●●를 눌러주세요.
	4회	공기 청정 자동 모드	※ 리모컨에서는 Ai 를 눌러주세요.
공기살균	1회	1시간 살균 - 3시간 휴지	
	2회	공기 살균 해제	
	3회	1시간 살균 - 1시간 휴지	
취침 (유아 모드)	1회	저소음 모드 (LED 야간모드)	
	2회	취침 모드 해제	
	길게	잠금 모드 설정(L표시) / 해제(U표시)	※ 리모컨에서는  를 눌러주세요.
꺼짐예약	1~5회	버튼을 누를 때마다 1 / 2 / 4 / 8 / OFF 순으로 설정	
	길게	꺼짐 예약 해제	
PM전환		PM2.5 / PM10 농도 수치 전환	

안전을 위한 주의 사항

제품의 올바른 사용과 사용자의 안전을 확보하고, 재산상의 피해를 방지하기 위해 제품 사용 전 반드시 다음 안전 주의 사항을 숙지하시기 바랍니다.



경고

심각한 부상이나 사망을 일으킬 수 있습니다.



주의

가벼운 부상이나 재산의 피해를 일으킬 수 있습니다.

전원

- ⚠ 본 제품은 AC220V 전용이므로 전원을 연결하기 전에 전압을 꼭 확인하십시오.
- ⚠ 콘센트에 꽂혀 있는 전원 플러그를 젖은 손으로 만지지 마십시오.
- ⚠ 전원이 연결된 상태에서 제품을 젖은 손으로 만지지 마십시오.
- ⚠ 전원 플러그가 흔들리지 않도록 안쪽 끝까지 정확히 꽂아 주십시오.
- ⚠ 전원 플러그를 무리하게 구부리거나 잡아당기지 말고, 전원 플러그가 놀리거나 꺾이지 않도록 주의하십시오.
- ⚠ 전원 플러그나 제품을 열원 기구에 닿지 않게 하십시오.
- ⚠ 전원 코드가 파손된 경우에는 사용을 중지하고 서비스 센터로 연락하십시오. 제조자나 그 대리점 또는 자격이 있는 수리기사만 코드를 교체할 수 있습니다.

설치

- ⚠️ 필터의 성능 보호를 위해 포장이 되어 있습니다.
사용 전 필터의 비닐 포장을 반드시 제거해 주십시오.
비닐을 제거하지 않을 경우 제품의 고장, 또는 과열로 인한 화재가 발생할 수 있습니다.
- ⚠️ 제품을 설치할 때 전원 케이블이 손상되지 않도록 조심하십시오.
- ⚠️ 유분이 많이 발생하는 조리용 화구(가스레인지, 인덕션레인지 등) 근처에는 설치하지 마십시오.
- ⚠️ 제품을 벽걸이 방식으로 설치 시 각종 사고의 원인이 될 수 있으니 제품이 떨어지지 않도록 설치용 브라킷을 완전히 고정한 후 설치하십시오. (약한 벽체 주의)
- ⚠️ 습기, 기름, 연기가 많은 곳, 물(빗물)이 튀는 곳에는 설치하지 마십시오.
- ⚠️ 직사광선에 노출된 곳, 화기 및 난로와 같은 뜨거운 물건 가까이에 제품을 설치하지 마십시오.
- ⚠️ 제품 주위에서 가습기, 조리대 등 표면이 뜨거운 기기를 사용하지 마십시오.
- ⚠️ 흔들리는 선반 위나 경사진 장소, 텔레비전 위 등 불안정한 장소 및 진동이 심한 곳에는 설치하지 마십시오.
- ⚠️ 운송 기구(차량 / 선박 등)에는 설치하지 마십시오.

사용

- ⚠ 이 기기는 신체, 감각, 정신 능력이 결여되어 있거나 경험과 지식이 부족하여 감독이나 지시 없이는 안전하게 기기를 사용할 수 없는 사람(어린이 포함)이 사용하도록 만들어지지 않았습니다.
- ⚠ 토출구 공기 살균 부분에 신체를 오랜 시간 노출하지 않도록 하십시오. 저온 화상의 위험이 있습니다.
- ⚠ 동작 중 전원코드 분리 시 토출구의 열기를 주의해 주십시오. 저온 화상의 원인이 될 수 있습니다.
- ⚠ 취침모드 운용 중 제품 후면 온도 상승으로 저온 화상에 주의해 주십시오.
- ⚠ “전원” 종료 후 FAN 동작은 화상방지를 위한 냉각 기능으로 정상 동작입니다.
- ⚠ 흡입구 / 토출구를 옷, 테이블 보, 커튼 등의 물건으로 막거나 공기의 흐름을 방해하지 마십시오.
- ⚠ 제품 속에 젓가락, 동전, 머리핀 등의 금속류를 넣지 마십시오. 제거가 어려우며, 고장의 원인이 됩니다.
- ⚠ 동작 중 팬이 멈출 경우 즉시 전원 플러그를 뽑고 서비스센터에 문의하십시오.
- ⚠ 휴지, 종이, 성냥 등의 불에 타기 쉬운 물건을 넣지 마십시오. 제거가 어려우며, 화재의 위험이 있습니다.
- ⚠ 물, 커피 등의 액체를 쏟았거나, 제품이 침수되었을 경우 즉시 전원 플러그를 뽑고 서비스센터에 문의하십시오.(유상 수리)
- ⚠ 제품에서 이상한 소리, 타는 냄새, 연기 등 이상 증상이 보이면 즉시 전원 플러그를 뽑고 서비스센터에 문의하십시오.
- ⚠ 제품 위에 꽃병, 화분, 음료수, 화장품, 약품 등 액체 용기를 올려 놓지 마십시오. 물이 들어간 경우에는 전원 플러그를 뽑고 서비스센터에 문의하십시오.
- ⚠ 애완동물의 접근 및 어린이가 기기를 가지고 놀지 않도록 주의해 주십시오.
- ⚠ 제품에 물건을 던지거나 충격을 주지 마십시오.
- ⚠ 고농도의 일산화탄소와 같은 유독성 가스가 지속적으로 발생하는 장소(사업장 등)에서 이를 제거할 목적으로 사용하지 마십시오.
- ⚠ 밀폐된 실내에서 연소 기구와 함께 사용할 때에는 일정 시간마다 환기해 주십시오.
- ⚠ 가연성 제품(스프레이 등)을 제품 주변에 놓지 마십시오.
- ⚠ 본 제품은 환풍 시설이 아닌 공기 살균기입니다. 환기 팬이나 레인지 후드 대체용으로 사용하지 마십시오.

- ⚠️ 동식물, 정밀 기기, 미술품의 보존 등 특수 용도 / 장소에는 사용하지 마십시오.
- ⚠️ CLARO 정품 필터를 사용하십시오. 정품 필터가 아닌 경우 제품의 성능이 현저히 떨어지거나, 고장의 원인이 될 수 있습니다.

청소 / 유지보수

- ⚠️ 청소 및 기타 유지 보수 작업 전에는 기기의 전원 공급을 반드시 차단하십시오.
- ⚠️ 청소할 때 제품 본체 및 각 부분에 직접 물을 뿌리지 마십시오. 제품에 물이 들어가거나 젖지 않도록 하십시오.
- ⚠️ 제품 내부에 고전압이 흐르므로 절대 사용자 임의로 분해, 수리, 개조하지 마십시오.
- ⚠️ 청소할 때에는 전원 플러그를 뽑고 부드럽고 마른 헝겊으로 닦아주십시오.
(왁스, 벤젠, 알코올, 시너, 모기약, 방향제, 윤활제, 세정제 등의 화학 약품을 사용하지 마십시오.)
- ⚠️ 제품 내부는 고온으로 매우 뜨거울 수 있습니다. 제품 내부에 절대 손을 넣지 마십시오.
- ⚠️ 제품 동작 중에는 절대 전면 커버를 분리하지 마십시오. 고장의 원인이 될 수 있습니다.
- ⚠️ 프리필터는 물 세척 후 완전히 건조하여 설치해 주십시오.
- ⚠️ 탈취 필터, 집진 필터는 물 세척이 불가능합니다. 물 세척을 할 경우 필터의 수명과 성능이 현저히 떨어질 수 있으며, 고장의 원인이 될 수 있습니다.

운반

- ⚠ 제품을 옮길 때에는 꼭 전원 버튼을 끄고 전원 플러그를 뽑아 주십시오.
- ⚠ 제품을 옮길 때에는 본체를 잡고 안전하게 운반하십시오. 제품을 떨어뜨리면 제품이 손상되거나 고장의 원인이 될 수 있습니다.
- ⚠ 제품을 다른 곳으로 옮길 때에는 구매 시 제품이 담겨 있던 박스에 제품을 담아 옮기십시오. 박스가 없다면 제품의 손상을 방지하기 위해 수건 등으로 감싼 후 옮기시기 바랍니다.

유지 보수

※ 먼저 전원을 차단하고 제품을 청소하거나 필터를 교체하십시오.

프리 필터 청소

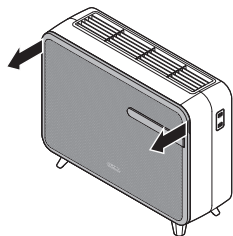

1/ 전면 커버의 좌우 상단 홈을 이용하여 전면 커버를 앞으로 당겨 주십시오.

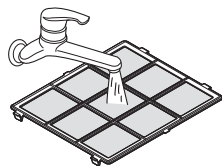

3/ 큰 먼지는 진공 청소기로 제거하고 프리 필터는 물로 깨끗이 세척해 주십시오.

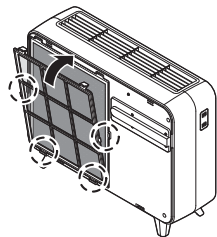

4/ 프리필터를 필터부 하단과 좌우의 고정 걸쇠에 맞춰 끼운 후 밀어 상단의 걸쇠에 고정해 주십시오. 프리 필터가 제대로 고정되면 '딸깍' 소리가 납니다.

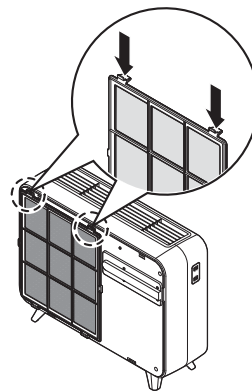

2/ 필터부 상단의 걸쇠 2개를 눌러 프리필터를 분리해 주십시오.

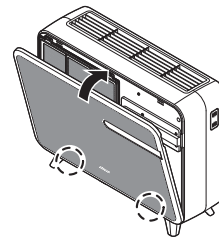

5/ 프리필터 고정하는 것과 같은 방법으로 전면 커버를 닫아 주십시오.

※ 프리 필터를 물로 세척할 경우 완전히 말린 후 조립해 주십시오.

※ 프리 필터를 제외한 탈취 필터, 집진 필터는 물로 세척할 수 없습니다.

필터 교환

최적의 성능을 위해 필터를 주기적으로 교체해 주십시오.

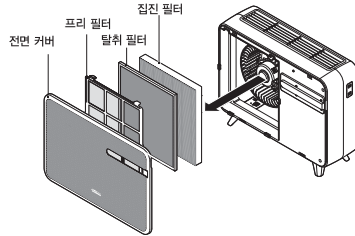

1/ 전면 커버를 열고 프리필터, 탈취필터, 집진필터 순으로 분리해 주십시오.

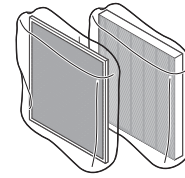

2/ 탈취필터, 집진필터를 상자에서 꺼내어 비닐 포장을 제거해 주십시오.

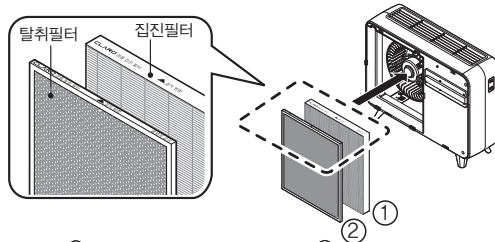

3/ ①집진필터, ②탈취필터 순으로 필터 상단의 설치방향 화살표에 맞춰 설치해 주십시오.

집진필터는 “안전확인대상 생활화학제품”으로 승인(GB21-25-0011) 받은 제품임.

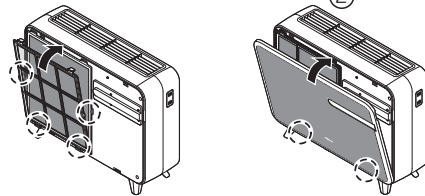

4/ 프리필터를 필터부 하단과 좌우의 고정 걸쇠에 맞춰 끼운 후 밀어 상단의 걸쇠에 고정하고 전면 커버를 닫아 주십시오.

필터 교환 주기

필터는 제품의 사용 환경이나 오염 정도에 따라 교체 시기가 달라질 수 있으나, 제품의 성능을 유지하기 위해 12개월 주기로 필터를 교환할 것을 권장합니다.

※ 필터구매는 현대렌탈케어 고객센터(1800-8888)로 문의주시기 바랍니다.

기타 유지 보수

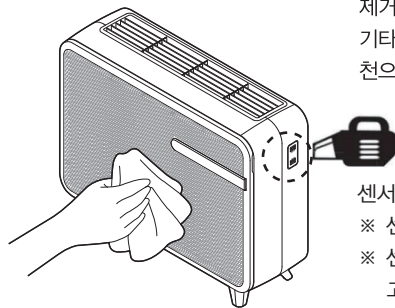

제품에 묻은 먼지는 진공 청소기나 부드러운 천을 이용하여 제거하십시오.
기타 오염 물질은 부드러운 천에 소량의 중성 세제를 묻혀 닦은 후 마른 천으로 닦으십시오.

센서부 청소는 진공 청소기를 이용하여 3분간 먼지를 흡입합니다.
※ 센서부 입구에 휴지나 찢은 종이를 비벼 수치 변화를 확인할 수 있습니다.
※ 센서부 입구에 강제로 먼지를 넣거나 스프레이분무기 등을 사용하면 고장의 원인이 될 수 있으니 주의하시기 바랍니다.

- ※ 제품 내부에 물 또는 세제가 들어가지 않도록 각별히 주의하시기 바랍니다.
- ※ 구동 중 전면 커버를 열면 고장의 원인이 될 수 있습니다.
- ※ 탈취 필터, 집진 필터는 물로 세척할 수 없습니다.

문제 발생 시 점검 및 조치 방법

CLARO DUO 공기살균기의 사용 중 발생하는 문제에 대한 점검 및 조치 방법은 다음과 같습니다. 문제가 지속되면 고객센터에 문의하십시오.

현상	점검 및 확인 사항	조치 사항
공기 토출구로 바람이 나오지 않아요.	프리필터가 깨끗한 지 확인하십시오.	유지 보수 - 프리필터 청소 방법을 참고하여 청소해 주십시오.
	탈취 필터, 집진필터의 상태를 확인하십시오.	제품의 성능을 유지하기 위해 12개월 주기로 필터를 교환할 것을 권장합니다. ※ 필터구매는 현대렌탈케어 고객센터(1800-8888)로 문의주시기 바랍니다.
	제품 주위에 장애물이 있는지 확인하십시오.	공기 토출구 주변에 공기의 흐름을 방해할 만한 장애물 또는 먼지와 같은 이물질이 있을 경우 유지 보수/기타 유지보수 청소 방법을 참고하여 청소해 주십시오.
제품이 동작하지 않아요.	제품 디스플레이에 "L"이 표시되는지 확인하십시오.	잠금모드가 설정되어 있습니다. 디스플레이에 "U"가 표시될 때까지 약 3초간 취침모드 버튼을 눌러 주십시오.
	모든 LED 램프가 점멸하며 "빹빹" 소리가 나는지 확인하십시오.	필터가 분리되어 있거나 전면 커버가 열려 있습니다. 필터와 전면 커버의 상태를 확인해 주십시오. 필터와 전면 커버가 제대로 고정되어 있으면 제품이 정상적으로 동작합니다. 제품이 평평하고 흔들림이 없는 장소에 설치되어 있는지 확인해 주십시오. 안정적인 장소에 설치한 후 전원 버튼을 누르면 제품이 정상적으로 동작합니다.

※ 본 제품은 살균 기능 구동 시 고온의 백금 나노 살균 시스템을 사용하므로 토출구에서 따뜻한 바람이 나올 수 있습니다.

제품 규격

제품명	CLARO DUO
모델명	CH1-10W0K
크기	569 x 448 x 182 (mm)
제품중량	8.2kg
정격 소비전력	전압 : 220V~, 60Hz
	전류 : 1.8A
권장 사용면적	39.2m ² (에너지효율 인증기준)
조작부	버튼(전원 / 공기청정 / 공기살균 / 취침 / 꺼짐예약 / 공기질), 공기질/GAS 오염 알림, 미세먼지 수치 표시창

※ 본 제품의 디자인과 제품 규격은 제품의 품질 향상을 위해 예고 없이 변경될 수 있습니다.

※ 본 제품은 사용 환경에 따라 성능에 차이가 발생할 수 있습니다.

고객 지원

고객의 권리

제품 사용 중에 고장이 발생할 경우, 구입일로부터 1년 동안 무상 서비스를 받으실 수 있습니다. 단, 고객과실 및 천재지변에 의해 고장이 발생한 경우에는 무상 기간 내라도 유상으로 처리됩니다.

유상서비스(고객의 비용부담)에 대한 책임

서비스 신청 시 무상 기간 내라도 다음의 경우에는 유상으로 처리됩니다.

- ✓ 제품 내에 이물질(물, 음료수, 커피, 장난감 등)을 투입하여 고장이 발생한 경우
- ✓ 제품을 떨어뜨리거나 충격을 주어 제품이 파손되거나 기능에 문제가 발생한 경우
- ✓ 시너, 벤젠 등 유기 용제에 의하여 외관이 손상되거나 변형된 경우
- ✓ 부적절한 사용 전압으로 인해 고장이 발생한 경우
- ✓ 정품이 아닌 부품 또는 소모품을 사용하여 제품 고장이 발생한 경우
- ✓ 고객이 제품을 임의로 분해하여 부속품이 분실되거나 제품이 파손된 경우
- ✓ 공식 서비스센터의 수리 기사가 아닌 사람이 제품을 수리하거나 개조하여 고장이 발생한 경우
- ✓ 사용 설명서 내의 안전을 위한 주의 사항을 지키지 않아 고장이 발생한 경우
- ✓ 천재지변(낙뢰, 화재, 풍수해, 가스, 염해, 지진 등)에 의해 고장이 발생한 경우
- ✓ 고객의 기타 과실에 의하여 고장이 발생한 경우

고객 서비스 안내

현대렌탈케어 고객센터 : 1800-8888

소비자 분쟁해결 기준 안내

소비자의 피해 유형		보상내역	
		보증기간 이내	보증기간 경과 후
정상적인 사용 상태에서 자연 발생한 성능, 기능 상의 고장 발생 시	구입 후 10일 이내에 중요한 수리를 요하는 경우	제품 교환 또는 구입가 환불	유상 수리
	구입 후 1개월 이내에 중요 부품 수리를 요하는 경우	제품 교환 또는 무상수리	
	교환된 제품이 1개월 이내에 중요한 수리를 요하는 경우	구입가 환불	
	교환이 불가능한 경우		
	하자가 발생한 경우	무상 수리	
	동일 하자에 대하여 수리했으나 고장이 재발한 경우(3회째)	제품 교환 또는 구입가 환불	
	여러 부위의 고장으로 총 4회 수리 받았으나 고장이 재발한 경우(5회째)		
	수리가 불가능한 경우		
	소비자가 수리 의뢰한 제품을 사업자가 분실한 경우		
	부품 보유 기간 내에 수리용 부품을 보유하고 있지 않아 수리가 불가능한 경우		
제품 구입 시 운송 과정 및 제품 설치 중 발생한 피해	제품 교환		
소비자의 고의, 과실에 의한 성능, 기능상의 고장 발생 시	수리가 가능한 경우	유상 수리	
	수리용 부품을 보유하고 있지 않아 수리가 불가능한 경우	유상 수리에 해당하는 금액 징수 후 제품 교환	
	<ul style="list-style-type: none"> 천재지변(화재, 염해, 가스, 지진, 풍수해 등)에 의해 고장이 발생하였을 경우 사용상 정상 마모되는 소모성 부품을 교환하는 경우 사용 전원의 이상 및 접속 기기의 불량으로 인하여 고장이 발생하였을 경우 기타 제품 자체의 하자가 아닌 외부 원인으로 인한 경우 서비스 센터의 수리기사가 아닌 사람이 수리 또는 개조하여 고장이 발생하였을 경우 제품 고장이 아닌 단순 점검 요청의 경우 제품 기능 사용 설명 및 분해하지 않고 처리하는 간단한 조정 시(1회 무료, 2회부터 유료) 	유상 수리	

※ 상기 보상기준은 공정거래위원회 고시 소비자분쟁해결기준에 의거합니다.

※ 명시되지 않은 사항은 [소비자분쟁해결기준]에 따릅니다.

폐가전제품 처리

환경을 보전하기 위하여 제품 폐기 시 제품이 재활용될 수 있도록 노력하고 있습니다.
폐가전제품은 다음과 같이 처리하시기 바랍니다.

단순 폐기 시	가전제품, 가구 등 대형 생활 폐기물을 버리고자 할 경우에는 지역 주민센터로 연락하십시오.
포장 박스 폐기 시	분리수거하여 폐기하십시오.

고객 개인 정보 취급 정책

(주)이엠따블유(이하 "회사")는 질문 답변과 수리 요청 또는 확인 용도를 위해 귀하의 개인 정보를 사용할 수 있으며 관련 상세 내용을 기록할 수도 있습니다.

회사는 다음과 같은 경우 이외에는 개인 정보를 제 3자와 공유하지 않습니다.

개인 정보 처리에 대한 질문은 고객센터로 문의하십시오.

- ✓ 수리 또는 기타 확인 작업이 제 3자에게 맡겨진 경우
- ✓ 법률이 요구되는 경우

제품 보증서

제품명	CLARO DUO	보증 기간
모델명	CH1-10W0K	1년
구입일	년 월 일	
구입처		
제품번호(S/N)		
고객주소		
고객성명		전화번호

- ✓ 제품 사용 중 제조상의 결함으로 발생한 고장에 대해서는 계약서에 명시된 기간 동안에 한하여 무상으로 A/S 해드립니다.
- ✓ 제품 사용 중 고장이 발생한 경우에는 즉시 당사 고객 서비스센터로 연락 주십시오.
- ✓ 다음 경우에 한해서는 무상 서비스 기간 내라도 유상으로 수리하여 드립니다.
 - 사용상의 부주의에 의해 고장 난 경우
 - 부당한 수리와 개조에 의해 고장 난 경우
 - 사용 설명서에 명시되어 있는 사항의 불이행으로 인하여 고장 난 경우
- ✓ 수리를 의뢰할 때는 구입일자가 기재된 보증서를 제시하셔야 충분한 서비스를 받으실 수 있으므로 제품 보증서를 잘 보관하시기 바랍니다.
- ✓ 본 제품은 국내용으로 해외에서는 보증을 하지 않습니다.
- ✓ 일반 제품을 영업 용도로 전환하여 사용할 경우의 보증 기간은 1/2로 단축됩니다.
- ✓ 보증 기간은 구매일로부터 1년이며, 구매일을 증빙할 수 있는 서류(영수증, 구매 기록 등)가 없는 경우 출고일로부터 1년입니다.

현대렌탈케어 고객센터(1800-8888) | 제조원(주)이엠따블유 | 제조년월일: 2021년 0월 | 홈페이지www.claroduo.com

CLARO

칭정을 넘어선 살균의 시작!

CLARO 공기살균기를 구매해주셔서 감사합니다.

구입하신 제품에 대한 평가를 클라로 온라인 스토어에 남겨주세요.

CLARO는 고객님의 만남을 항상 기다리고 있습니다.



www.claroduo.com



※ QR코드를 스캔하면 CLARO 홈페이지로 연결됩니다.

필터 관리 카드

회차	최초 개봉일	1회	2회	3회	4회	5회
날짜	년	년	년	년	년	년
	월 일	월 일	월 일	월 일	월 일	월 일
회차	6회	7회	8회	9회	10회	11회
날짜	년	년	년	년	년	년
	월 일	월 일	월 일	월 일	월 일	월 일
회차	12회	13회	14회	15회	16회	17회
날짜	년	년	년	년	년	년
	월 일	월 일	월 일	월 일	월 일	월 일
회차	18회	19회	20회	21회	22회	23회
날짜	년	년	년	년	년	년
	월 일	월 일	월 일	월 일	월 일	월 일

효율적인 필터 관리를 위해 필터 교체 날짜를 기입해 주십시오.

제품의 성능을 유지하기 위해 12개월 주기로 필터를 교환할 것을 권장합니다.

※ 필터구매는 현대렌탈케어 고객센터(1800-8888)로 문의주시기 바랍니다.

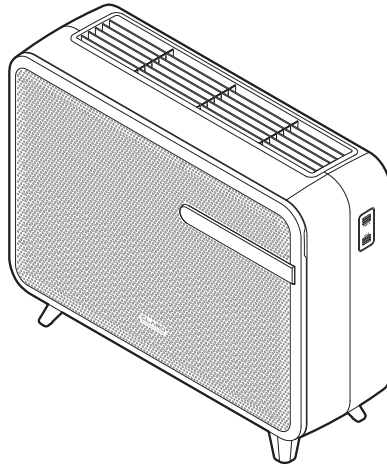

CLARO DUO

현대렌탈케어 고객센터: 1800-8888

www.claroduo.com

EW